

Handwash Sink

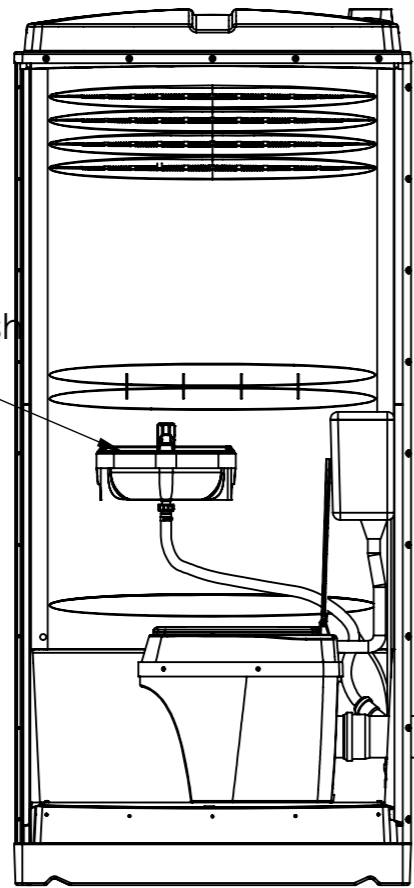

SEZIONE A-A

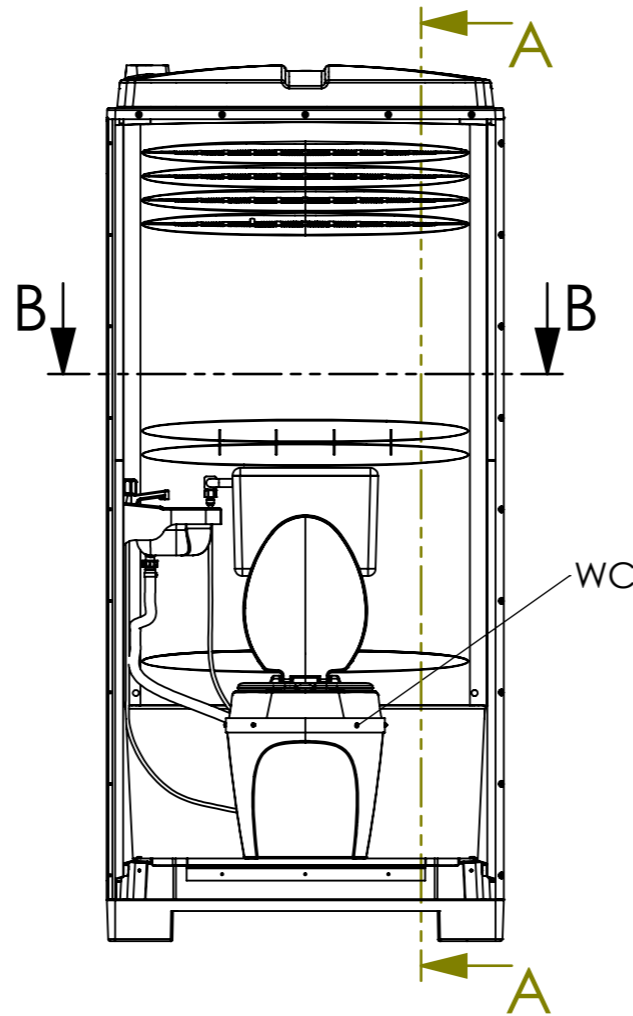

WC

SEZIONE B-B

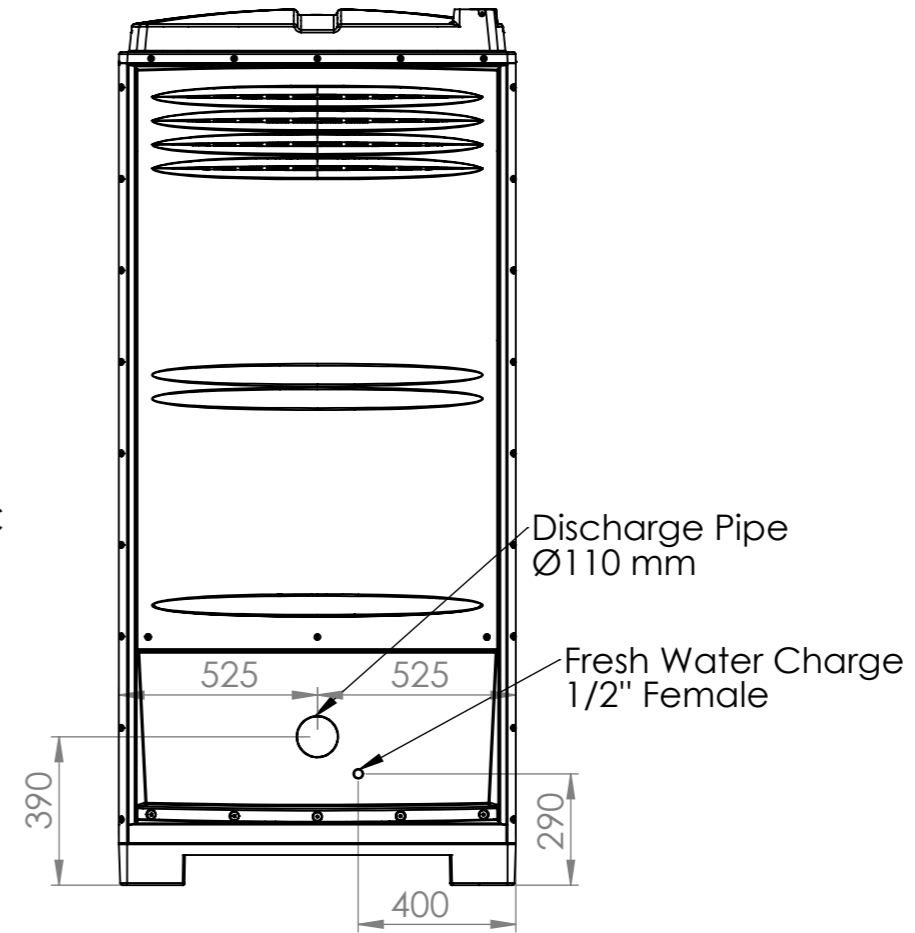
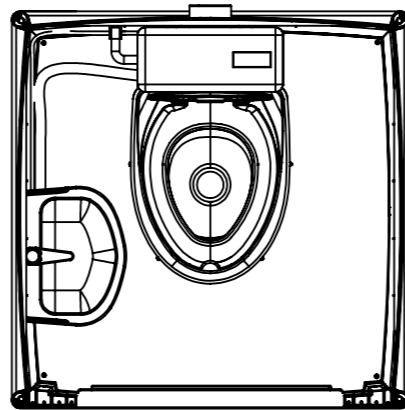

Rear View

TECHNICAL SPECIFICATIONS

Material Used	PE HD + Anti UV Treatment
External Dimension (mm)	1060x1060x2330
Internal Dimension (mm)	1000x1000x2120
Seath Heigt	450 mm
Outlet Pipe	Ø110 mm
Fresh Water Charge	Fillet 1/2" Female
Fresh Water tank capacity	12 L
Weight Empty	81 Kg

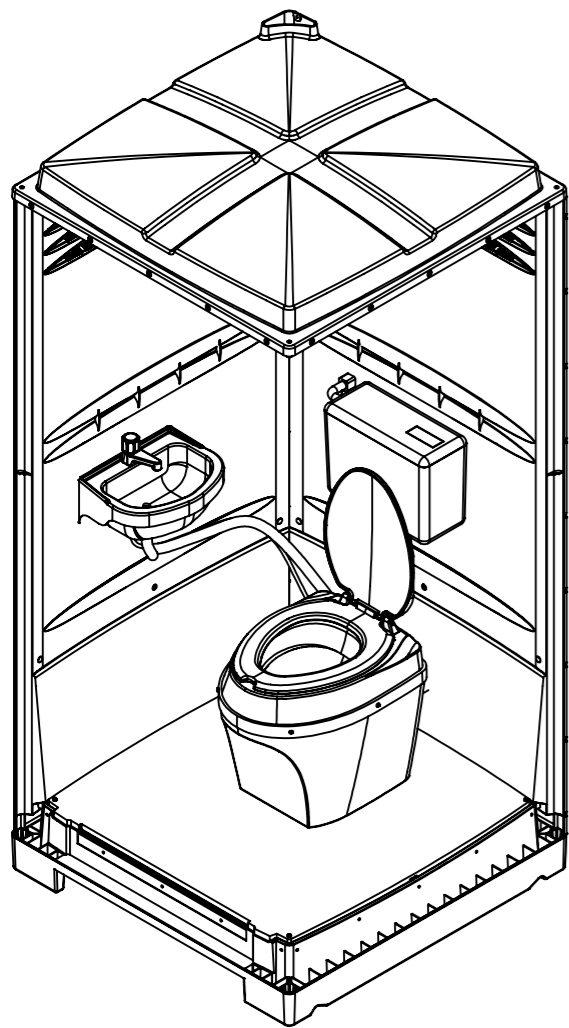

NON SCALARE IL DISEGNO OVE NON INDICATO TOLLERANZA +/- 0,5mm CODICE :

SCALA:1:50 DISEGNATO :

REV.	DATA	DESCRIZIONE	NOME :

MATERIALE: ANNOTAZIONI :

FINITURA:

PESO :

INFORMATIVA :
I dati e le informazioni contenuti o ricavabili da questo disegno sono di esclusiva proprietà della ditta Armal. Ogni riproduzione totale o parziale è vietata senza l'autorizzazione scritta della Armal.

Armal

ARMAL - Via Fiorentina, 109 - 50052 Certaldo, Florence (Italy) - www.armal.biz

FOGLIO 1 DI 1

FORMATO: A3