

Technical Specifications	
Wall Material	composite panel – fiberglass external and internal
Drainage Pump	12V - automatic start with sensor, 19 L/min
Water Pump	12V - water pump (pressure pump) with automatic shut-off, 10 L/min
Power Supply	12V DC via battery (recommended 60Ah)
Clear Water Tank	500 lt
Waste Water Tank	500 lt
Weight	400 kg

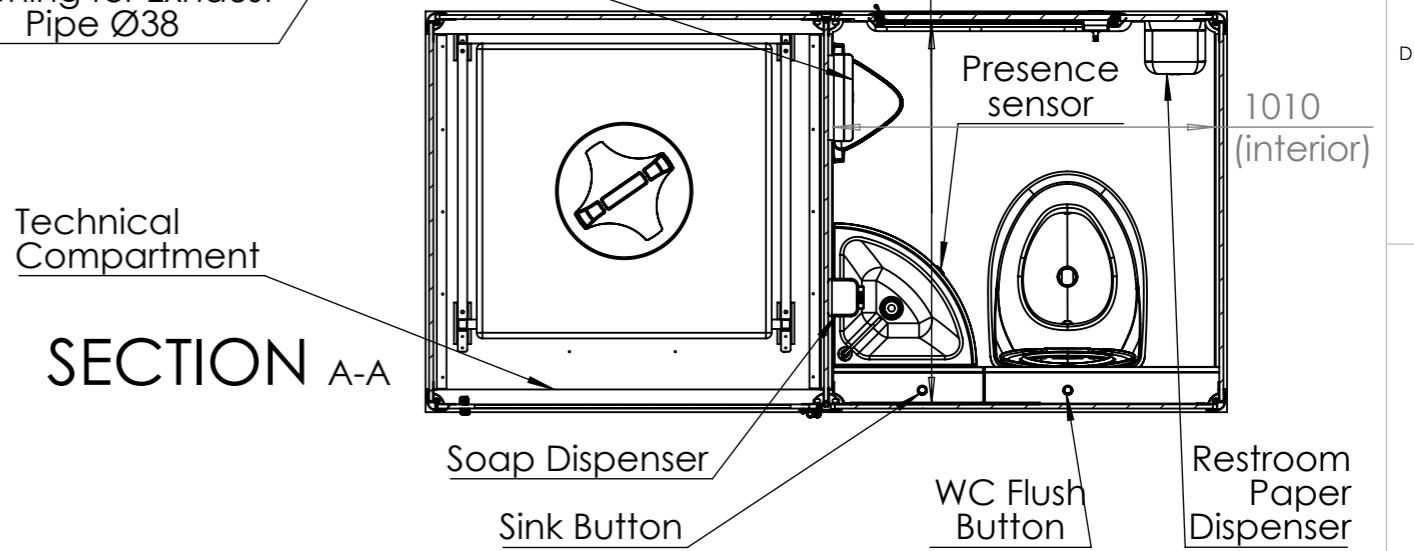

NON SCALARE IL DISEGNO		DIMENSIONI SECONDO: DIN ISO 2768-1mK:1991 EN ISO 13920 AE:2023		CODICE : <b>E-TOP PLUS</b>	
SCALA:1:20		DISEGNATO :			
REV.	DATA	DESCRIZIONE	NOME :		
MATERIALE:		ANNOTAZIONI :			
FINITURA:					
PESO :					
INFORMATIVA : I dati e le informazioni contenuti o ricavabili da questo disegno sono di esclusiva proprietà della ditta Armal. Ogni riproduzione totale o parziale è vietata senza l'autorizzazione scritta della Armal.					

